



STAL
NIERDZ
EWNA

SYSTEM RYNNOWY PÓŁOKRĄGLY



CENNIK
2024

ZALECANE CENY DETALICZNE



POWERFUL PARTNER FOR YOUR ROOF



Stal nierdzewna | 3

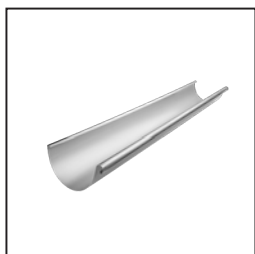

Rynna | 6

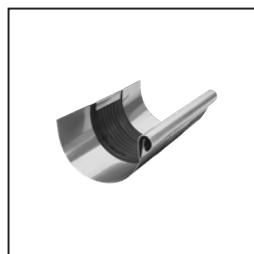

Rynna dylatacyjna | 6



Rynna wyposażenie | 8



Hak połączowy | 9



Narożnik | 10



Denko rynny | 10



Wylot | 11



Kolano | 13



Rura spustowa | 14

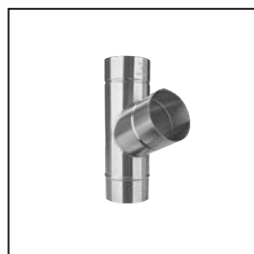

Rura spustowa wyposażenie | 14



Obejma rury | 14

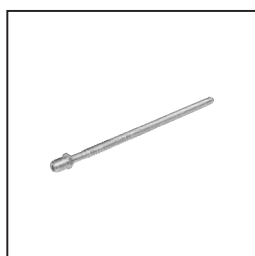

Obejma rury wyposażenie | 15



Rewizja rury spustowej | 18



Rura ochronna | 19

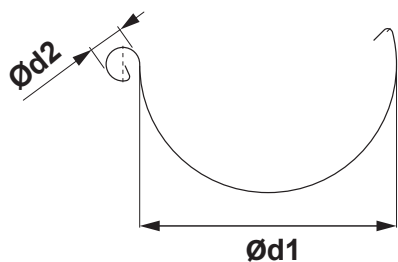

WYMIARY RYNIEN DACHOWYCH

(wymiary i tolerancje wymiarów według normy EN 612)

Szerokość w rozwinięciu (mm)	250	280	333
Ød1	105	127	153
Ød2	18	18	20

SPAWANE TIG

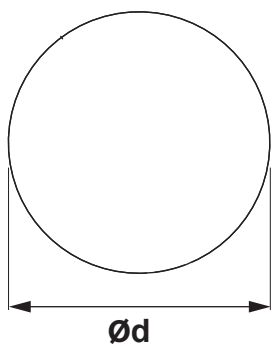

WYMIARY RYNIEN DACHOWYCH

(wymiary i tolerancje wymiarów według normy EN 612)

Wymiary	60	80	100	120
Wielkość nominalna Ød (mm)	60	80	100	120

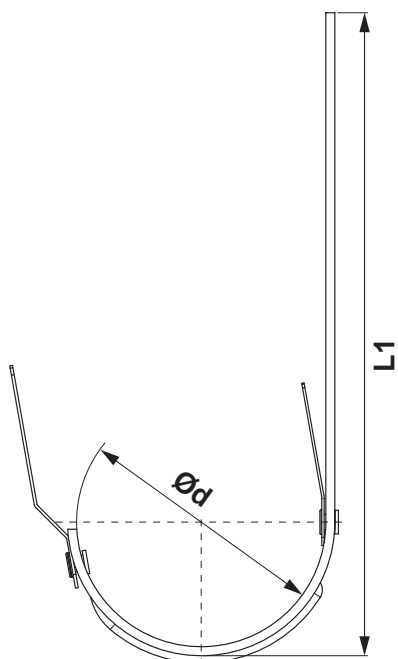

WYMIARY HAKÓW DACHOWYCH

(wymiary i tolerancje wymiarów według normy EN 612)

Wymiary (mm)	L1	Ød
250	310	105
280	345	127
333 – 550	385	153

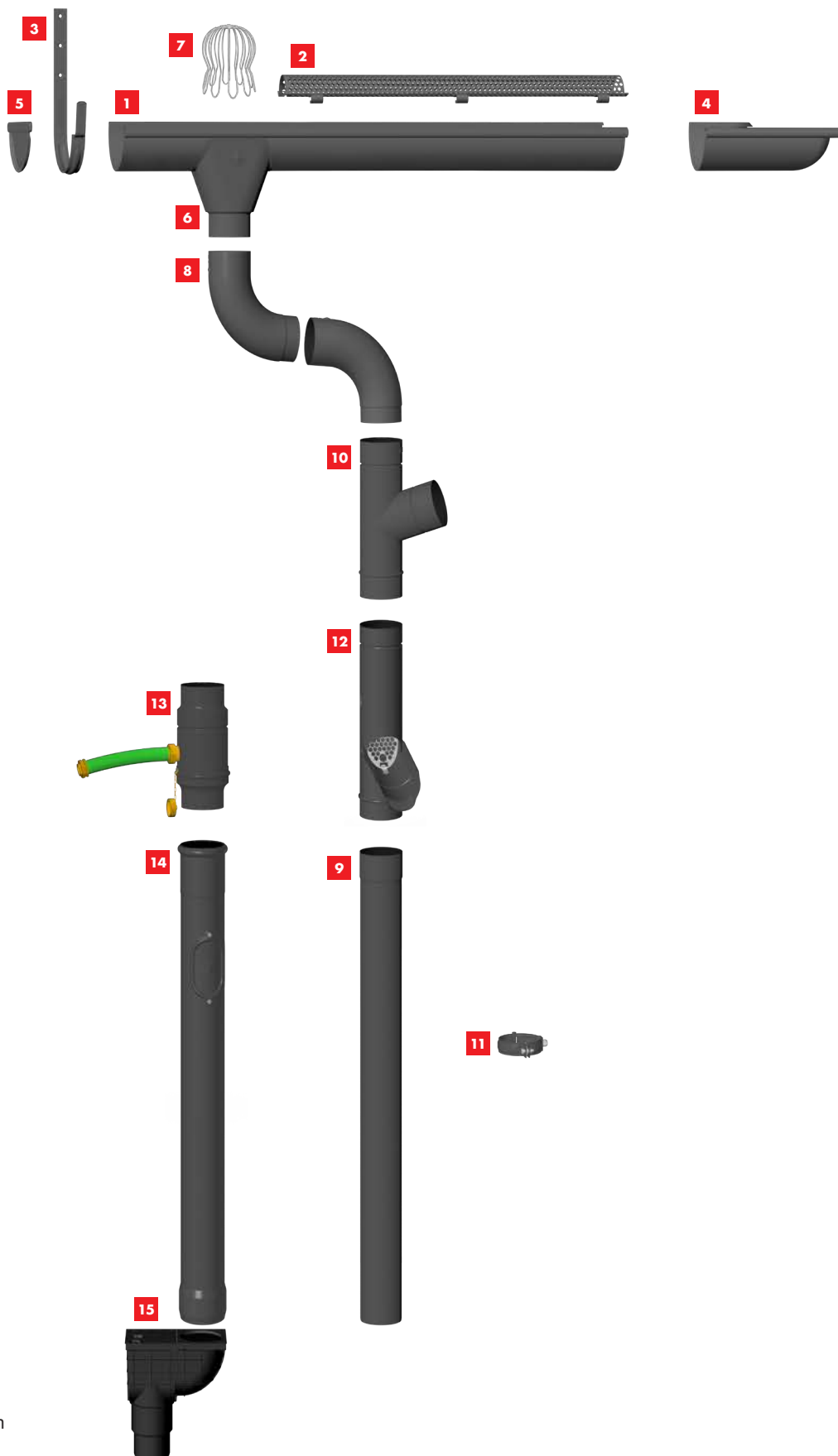

- 1** Rynna półokrągła
- 2** Kratka ochronna przed liśćmi
- 3** Hak połaciowy
- 4** Narożnik zewnętrzny
- 5** Denko rynny
- 6** Wylot
- 7** Sito-łapacz liści
- 8** Kolano
- 9** Rura spustowa
- 10** Trójnik
- 11** Obejma rury z gwintem M10
- 12** Rewizja rury spustowej z sitem
- 13** Zbiornik na wodę+wąż plastikowy
- 14** Rura ochronna z rewizyjnym otworem
- 15** Wyjście kanalizacyjne





STAL NIERDZEWNA

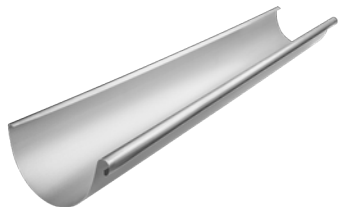

RYNNA PÓŁOKRĄGŁA [s=0,50 mm]

N-NZ





Rozmiar nominalny	Długość w m	EAN numer produktu	Pakowanie w m		Cena z VAT [ZŁ/m]
					
250	4,0	086679	20	960	53,80
280	4,0	086686	20	840	60,30
333	4,0	086693	20	660	61,20
333	6,0	086709	30	990	61,20

RYNNA LEŻĄCA [s=0,50 mm]

N-NZS





Rozmiar nominalny	Długość w m	EAN numer produktu	Pakowanie w m		Cena z VAT [ZŁ/m]
					
650 *	4,0	102850	4	200	166,10

* Produkcja na zamówienie

RYNNA DYLATACYJNA

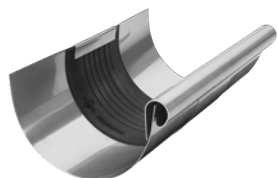
N-NZDI





Rozmiar nominalny	EAN numer produktu	Pakowanie w szt.		Cena z VAT [ZŁ/szt.]
				
250/260	092205	3	360	88,90
285/260	092212	3	360	95,30
333/260	092229	5	200	105,20

DYLACJA RYNNY LEŻĄCEJ

N-NZSDI





Rozmiar nominalny	EAN numer produktu	Pakowanie w szt.		Cena z VAT [ZŁ/szt.]
				
670/260	110671	1	40	245,40

PAS DYLATACYJNY

N-NZDIP



Rozmiar nominalny	Długość w m	EAN numer produktu	Pakowanie w m		Cena z VAT [ZŁ/m]
					
260	3,0	102805	3	120	292,10

ZASTOSOWANIE RYNNY DYLATACYJNEJ I DYLATACJI TAŚMOWEJ

RYNNA DYLATACYJNA

Przykładowy montaż: Rynna podokapowa o szerokości w rozwinięciu do 500 mm. Rynnę dylatacyjną należy montować w odstępach co 15 m. Dla naroża zewnętrznego i początku rynny obowiązuje połowiczna wartość wartości standardowej: maksymalnie 7,5 m. Dla naroża zewnętrznego obowiązuje jedna czwarta wartości standardowej: maksymalnie 3,75 m. Dla pozostałych materiałów i wymiarów: patrz tabela poniżej. Naroża uwzględnianie są zawsze jako stałe punkty odniesienia.

DACHOWE: RYNNY DYLATACYJNE PÓŁOKRĄGŁE

Szerokość w rozwinięciu rynny	Aluminium	Ocynkowane, Tytan-cynk, Miedź, Stal nierdzewna
< 500	12	15
> 500	8	10

DYLATACJA TAŚMOWA

Instalacja wewnętrzna: dla rynien przymocowanych bez klejenia do podkładu, dachy o profilu niestandardowym i obudową muru blachami metalowymi.

DACHOWA: DYLATACJA TAŚMOWA

Szerokość w rozwinięciu rynny	Aluminium	Ocynkowane, Tytan-cynk, Miedź, Stal nierdzewna
< 500	8	10
> 500	6	8

Dla naroża zewnętrznego obowiązuje połowa wartości standardowej. Dla naroża wewnętrznej obowiązuje jedna czwarta wartości standardowej.

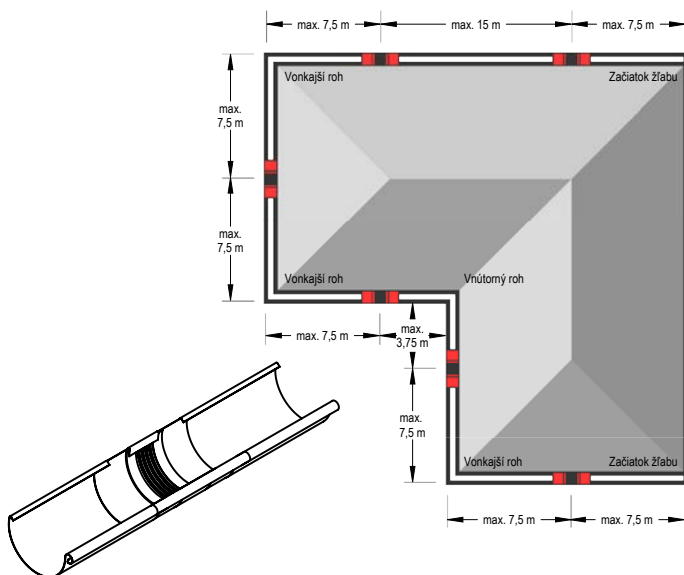

Uwaga dotycząca montażu rynny dylatacyjnej.

W trakcie montażu za pomocą lutowania środkowy element gumowy najpierw należy przykryć mokrą szmatką (aby nie doszło do przeniesienia energii cieplnej do środkowego elementu gumowego). Wymagane jest dotrzymanie minimalnej odległości 6 cm od środkowego elementu gumowego. W każdym przypadku trzeba uniknąć kontaktu gumy z otwartym ogniem (płomieniem).

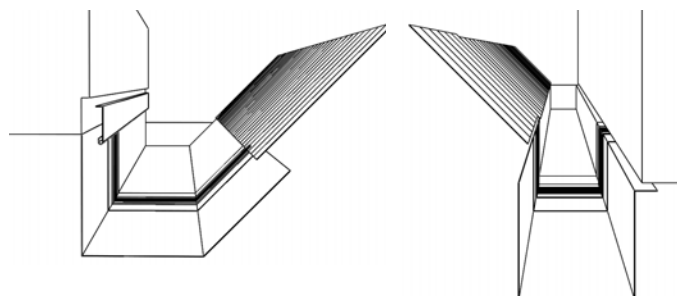

Uwaga dotycząca montażu taśmy dylatacyjnej Przed wykonaniem procesu gięcia i montażu elementów dylatacyjnych należy upewnić się, czy:

- Szczęki gięcia mają minimalny promień wartości 2 mm.
- Dla blach grubości powyżej 1 mm należy dotrzymywać minimalny promień gięcia wartości 5 mm.
- Szczęki gięcia należy ustawić na grubość środkowej części gumowej o wartości od 3 do 4 mm, aby zapobiec efektowi strzyżenia – uszkodzeniu gumy.
- Środkowa część gumowa przeznaczona do gięcia nie może być pofalowana lub uszkodzona. Z tego względu powinno się stosować taśmę aluminiową grubości od 2 mm do 5 mm wygiętą tak, aby można ją przymocować jako ochronę szczęk służących do gięcia. W ten sposób można zwiększyć promień gięcia i zapobiec przesunięciu się środkowej części gumowej.



ALUMINIUM KRATKA OCHRONNA PRZED LIŚĆMI

W-WZNLM

Rozmiar nominalny	Długość w m	EAN numer produktu	Pakowanie w szt.		Cena z VAT [ZŁ/szt.]
333	2,0	064905	25	300	156,80

STAL NIERDZEWNA

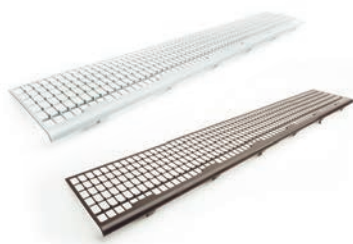

PVC LAPAC LIŚCIA

SD-ZNL MRIEZKA

Rozmiar nominalny	Długość w m	EAN numer produktu	Pakowanie w szt.		Cena z VAT [ZŁ/szt.]
171	1,0	008473	30	450	27,70
171	1,0	008466	30	450	27,70

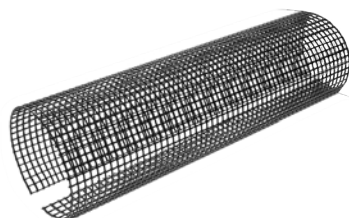

PVC LAPAC LIŚCIA

SD-ZNL N

Rozmiar nominalny	Długość w m	EAN numer produktu	Pakowanie w szt.		Cena z VAT [ZŁ/szt.]
250	3,0	008480	10	400	147,00
280-333	3,0	008497	10	400	147,60



HAK POŁACIOWY

N-NHP



Rozmiar nominalny	Materiał	EAN numer produktu	Pakowanie w szt.		Cena z VAT [Zł/szt.]
250/430	25/4	092274	10	1 000	26,40
280/480	25/4	092281	10	1 000	30,80
333/550	30/4	092298	10	1 000	35,10

TYTAN-CYNK HAK DO RYNNY LEŻĄCEJ Z PODPARCIEM

TZ-TZHOBSN



Rozmiar nominalny	Materiał	EAN numer produktu	Pakowanie w szt.		Cena z VAT [Zł/szt.]
4	25/6	000910	15	300	106,40

NAROŻNIK ZEWNĘTRZNY

N-NRCA

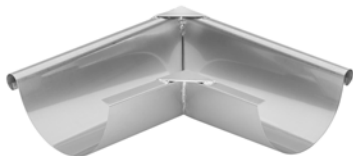

Rozmiar nominalny	EAN numer produktu	Pakowanie w szt.		Cena z VAT [ZŁ/szt.]
250	092380 MAFA	2	150	264,50
280	092397 MAFA	2	150	270,00
333	092403 MAFA	2	150	276,80

MAFA – Manufaktura (produkcja ręczna)

NAROŻNIK WEWNĘTRZNY

N-NRCI

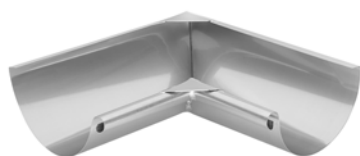

Rozmiar nominalny	EAN numer produktu	Pakowanie w szt.		Cena z VAT [ZŁ/szt.]
250	092434 MAFA	2	150	264,50
280	092441 MAFA	2	150	270,00
333	092458 MAFA	2	150	276,80

MAFA – Manufaktura (produkcja ręczna)

DENKO RYNNY

N-NCL





Rozmiar nominalny	EAN numer produktu	Pakowanie w szt.		Cena z VAT [ZŁ/szt.]
250	092175	6/60	1 440	8,30
280	092182	6/60	1 440	9,50
333	092199	6/60	1 440	11,10

WYLOT

N-NKL



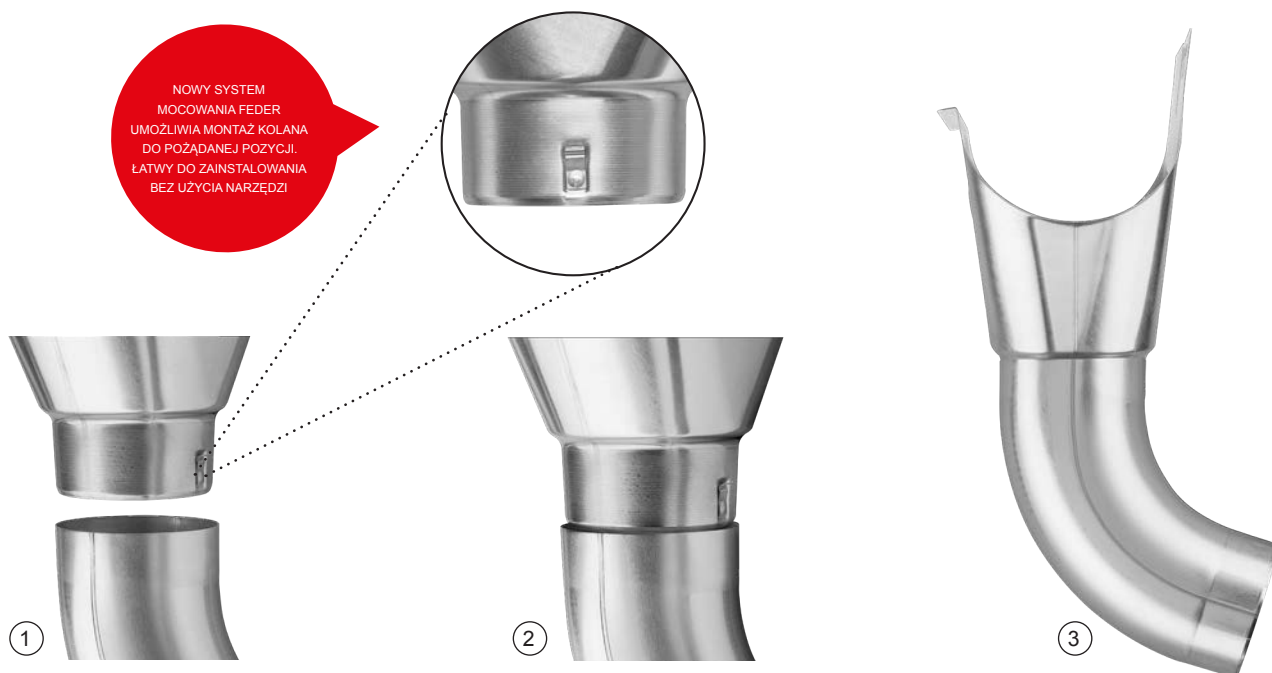

Rozmiar nominalny	EAN numer produktu	Pakowanie w szt.		Cena z VAT [ZŁ/szt.]
				
250/80	092311	20	600	143,90
280/100	092328	20	600	156,20
333/100	092335	20	600	158,70
333/120	092342	15	300	304,40



SITO-ŁAPACZ LIŚCI STAL NIERDZEWNA

N-NZN



Rozmiar nominalny	EAN numer produktu	Pakowanie w szt.		Cena z VAT [ZŁ/szt.]
				
60	001153	30	2 160	34,10
80	001160	20	1 440	34,40
100	001177	15	1 080	35,10
120	001184	10	720	38,10
150	001191	5	360	60,30

STAL
NIERDZEWNA



KOLANO 72°

N-NK



Rozmiar nominalny	EAN numer produktu	Pakowanie w szt.		Cena z VAT [ZŁ/szt.]
60	086600	25	600	54,70
80	086617	25	400	52,30
100	086631	25	300	61,20
120	086655	15	240	89,20

KOLANO 85°

N-NKR



Rozmiar nominalny	EAN numer produktu	Pakowanie w szt.		Cena z VAT [ZŁ/szt.]
80	086624	25	400	61,50
100	086648	25	300	70,70
120	086662	15	240	99,60

KOLANO TĘPE 40°

N-NKT



Rozmiar nominalny	EAN numer produktu	Pakowanie w szt.		Cena z VAT [ZŁ/szt.]
80	092359	25	400	46,00
100	092366	25	300	54,80
120	092373	15	240	80,00



RURA SPUSTOWA [s=0,50 mm]

N-NZR

Rozmiar nominalny	Długość w m	EAN numer produktu	Pakowanie w m		Cena z VAT [ZŁ/m]
60	2,0	081322	10	490	42,10
80	3,0	081339	15	270	54,70
100	3,0	081346	15	180	61,20
100	4,0	081353	20	240	61,20
120	3,0	081360	24	144	81,20



PLASTIKOWY RĘKAW RURY SPUSTOWEJ

SD-ZR FOLIA KJG

Rozmiar nominalny	Długość w m	EAN numer produktu	Pakowanie w m		Cena z VAT [ZŁ/m]
60-150	100,0	139726	100	6 000	2,30



TRÓJNIK 72°

N-NZO

Rozmiar nominalny	EAN numer produktu	Pakowanie w szt.		Cena z VAT [ZŁ/szt.]
80/80 *	092489	4	90	123,00
100/60 *	092496	4	120	127,30
100/80 *	092502	4	120	132,20
100/100	092519	4	120	135,30
120/100	092526	3	90	151,30
120/120 *	092533	3	90	153,80

* Produkcja na zamówienie

OBEJMA RURY SPUSTOWEJ Z GWINETEM M10

N-NOB





Rozmiar nominalny	EAN numer produktu	Pakowanie w szt.		Cena z VAT [ZŁ/szt.]
60	054869	25	3 000	24,60
80	054876	25	3 000	24,60
100	054883	25	3 000	25,50
120	054890	25	3 000	27,70



ŚRUBA DO OBEJMY RURY SPUSTOWE M8x30

P-POB-NSK



Rozmiar nominalny	EAN numer produktu	Pakowanie w szt.		Cena z VAT [ZŁ/szt.]
				
M8 x 30 *	139658	1	–	1,50

* Produkcja na zamówienie



SZTYFT DO OBEJMY Z NAKRĘTKĄ GWINTOWANĄ TORX M10

P-POB-HT



Rozmiar nominalny	EAN numer produktu	Pakowanie w szt.		Cena z VAT [ZŁ/szt.]
				
80	002464	100	40 000	6,20
140	002471	100	28 000	7,70
200	002488	100	20 000	9,50
250	002495	100	16 000	10,50
300	002501	100	11 200	10,50

STAL NIERDZEWNA



KOŁEK M10



P-POB-HN DB

Rozmiar nominalny	EAN numer produktu	Pakowanie w szt.		Cena z VAT [ZŁ/szt.]
				
120	002426	100	25 000	2,50



KOŁEK Z LAMELĄ M10



P-POB-HN DB

Rozmiar nominalny	EAN numer produktu	Pakowanie w szt.		Cena z VAT [ZŁ/szt.]
				
180	002433	100	12 000	2,60
240	002440	100	12 000	3,10
280	002457	100	12 000	3,30



WKREŃ KOMBI TORX M10

P-POB-ZT/SZ

Rozmiar nominalny	EAN numer produktu	Pakowanie w szt.		Cena z VAT [ZŁ/szt.]
				
140	002587	50	10 400	2,80
180	002594	50	10 400	3,40



KOŁEK DO IZOLACJI M10

P-POB-HN IZOL

Rozmiar nominalny	EAN numer produktu	Pakowanie w szt.		Cena z VAT [ZŁ/szt.]
M10 x 96	001207	25	2 625	16,60



KOŁEK IZOLACYJNY KOŃCÓWKA CEGŁA BEZ IZOLACJI P-POB-HN WDVS140 M10

Rozmiar nominalny	EAN numer produktu	Pakowanie w szt.		Cena z VAT [ZŁ/szt.]
140	144843	1/5	750	29,50



KOŁEK IZOLACYJNY KOŃCÓWKA DO CEGŁY Z IZOLACJĄ P-POB-HN WDVS300 M10

Rozmiar nominalny	EAN numer produktu	Pakowanie w szt.		Cena z VAT [ZŁ/szt.]
300	144850	1/5	500	48,00



PLATFORMA UNI ZE STALI NIERDZEWNEJ DO MOCOWANIA OB M10 P-POB-HN PLAT M10

Rozmiar nominalny	EAN numer produktu	Pakowanie w szt.		Cena z VAT [ZŁ/szt.]
M10	144836	25/500	5 000	20,60

STAL
NIERDZEWNA

PRĘT GWINTOWANY M10

P-POB-ZT



Rozmiar nominalny	EAN numer produktu	Pakowanie w szt.		Cena z VAT [ZŁ/szt.]
60	002556	100	20 800	1,20
100	002563	100	15 600	1,80
150	002570	50	10 400	3,40

STOPKA OBEJMY RURY SPUSTOWEJ M10

P-POB-ZT MP



Rozmiar nominalny	EAN numer produktu	Pakowanie w szt.		Cena z VAT [ZŁ/szt.]
80 x 30	002518	25	5 200	7,10

NAKŁADKA DO SZTYFTU DO OBEJMY

P-POB-HT AKG



Rozmiar nominalny	EAN numer produktu	Pakowanie w szt.		Cena z VAT [ZŁ/szt.]
29 x 13	002280	50	16 800	1,50
29 x 13	002211	50	16 800	1,50
29 x 13	002235	50	16 800	1,50
29 x 13	002266	50	16 800	1,50
29 x 13	002242	50	16 800	1,50
29 x 13	002228	50	16 800	1,50
29 x 13	002273	50	16 800	1,50
29 x 13	002259	50	16 800	1,50
29 x 13	002297	50	16 800	1,50





REWIZJA RURY SPUSTOWEJ Z SITEM

N-NZVS

Rozmiar nominalny	EAN numer produktu	Pakowanie w szt.		Cena z VAT [ZŁ/szt.]
80	035165	6	180	W PROCESIE TESTÓW
100	035172	5	240	W PROCESIE TESTÓW
120	035189	3	150	W PROCESIE TESTÓW



ALUMINIUM ZBIORNIK NA WODĘ + WĄŻ PLASTIKOWY

W-WZVHA

Rozmiar nominalny	EAN numer produktu	Pakowanie w szt.		Cena z VAT [ZŁ/szt.]
80	001481	1	60	359,80
120	001504	1	60	691,90



ALUMINIUM ŁAPACZ WODY Z WĘŻEM I PRZYCISKIEM

W-WZVHAG

Rozmiar nominalny	EAN numer produktu	Pakowanie w szt.		Cena z VAT [ZŁ/szt.]
100	001498	1	60	359,80



OCYNKOWANA STAL RURA OCHRONNA Z REWIZYJNYM OTWÓREM P-POZR

Rozmiar nominalny	Długość w m	EAN numer produktu	Pakowanie w szt.		Cena z VAT [ZŁ/szt.]
80	1,0	009708	1	70	369,00
100	1,0	009715	1	60	276,80
100	1,5	009722	1	60	547,40



OCYNKOWANA STAL RURA OCHRONNA Z REWIZYJNYM OTWÓREM P-POZR

Rozmiar nominalny	Długość w m	EAN numer produktu	Pakowanie w szt.		Cena z VAT [ZŁ/szt.]
120	1,0	009739	1	40	645,80
120	1,5	009746	1	40	879,50



OBEJMA Z GUMĄ OCHRONNĄ M10 P-POB-OZR

Rozmiar nominalny	EAN numer produktu	Pakowanie w szt.		Cena z VAT [ZŁ/szt.]
80	002525	25	1 250	9,50
100	002532	25	1 250	12,30
120	002549	20	1 000	13,80

STAL
NIERDZEWNA

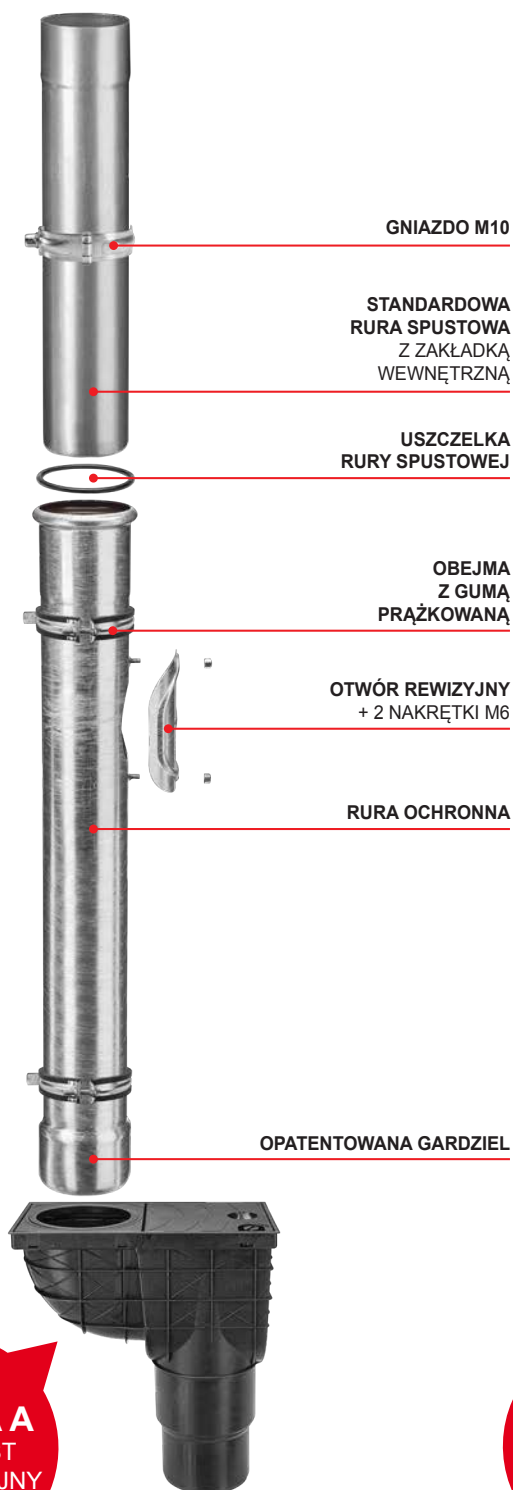

WERSJA A
PVC WPUST
KANALIZACYJNY

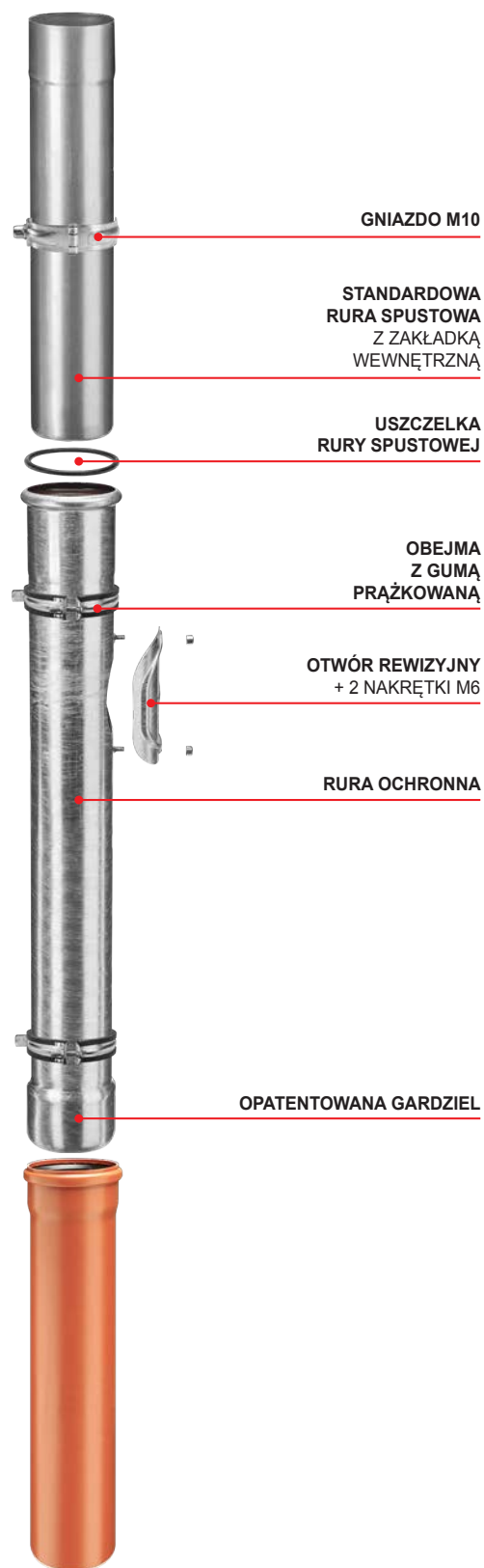

WERSJA B
PVC RURA
KANALIZACYJNA

